

EZ-ADAS

SPAREN SIE ZEIT

**MIT DEM SCHNELLSTEN
UND EFFIZIENTESTEN ADAS-
NACHJUSTUNGSSYSTEM**



DAS ZUVERLÄSSIGSTE NACHJUSTIERUNGSSYSTEM FÜR FAHRZEUGE MIT ADAS

EZ-ADAS RECALIBRATION SYSTEM

Egal, ob Sie dafür ausgerüstet sind oder nicht - es werden sicher Fahrzeuge mit ADAS in Ihre Werkstatt kommen. ADAS ist eine neue Herausforderung für alle Reparaturwerkstätten, denn auch kleinere Reparaturen können dazu führen, dass eine Nachjustierung bzw. Neukalibrierung nötig ist.

Das EZ-ADAS-Kalibriersystem bietet eine innovative Auswahl an Präzisionsinstrumenten mit modernstem Design. Dazu gehört die intuitive, durch Laser geführte Positionierung der Kalibriertafeln, die für eine präzise und fehlerfreie Platzierung sorgt und die Produktivität der Werkstatt steigert.



EINZIGARTIGES VERFAHREN ZUR EINSTELLUNG DER MITTELLINIE AUF GRUNDLAGE DER HERSTELLERANGABEN

Wir haben uns die Zeit genommen, die Verfahren der Fahrzeughersteller genau zu studieren, damit Sie das nicht mehr tun müssen. Unsere Anleitung zur Platzierung der Kalibriertafeln zeigt klare und einfache Schritte, die direkt von den Herstellern übernommen sind, um jede Unsicherheit zu eliminieren.

Da viele Hersteller fordern, dass an den Fahrzeugen eine komplette Fahrwerksvermessung vorgenommen werden muss, bevor die ADAS-Nachjustierung erfolgen kann, können Sie das EZ-ADAS-System mit einem Hofmann® Achsmessgerät am gleichen Arbeitsplatz betreiben, um die Herstellervorgaben zu bestätigen und automatisch Zugriff auf die Anleitung zur Platzierung der Kalibriertafeln zu bekommen.



LASERTECHNOLOGIE

Durch Laser geführte Positionierung zur schnellen und präzisen Anbringung der Kalibriertafeln.



SPIEGEL-LASERSTÄNDER

Einfache Einstellung der Mittellinie mithilfe des Spiegelständers für eine präzise Positionierung.



POSITIONIERUNG DER KALIBRIERTAFELN (PATENT ANGEMELDET)

Anleitungen zur Positionierung der Kalibriertafeln mit Herstellervorgaben.

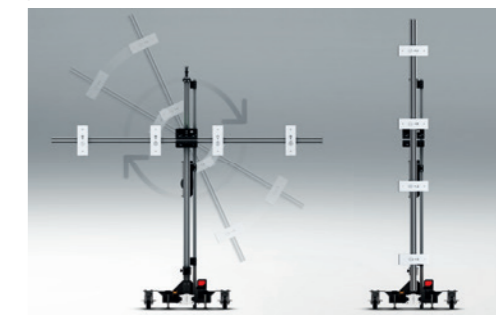

ZUSAMMENFALTEN UND WEGROLLEN

Durch das platzsparende Design benötigen Sie weniger zusätzlichen Platz in der Werkstatt.



**BIS ZU 40% SCHRITTE WENIGER ALS
BEI ANDEREN ADAS-KALIBRIERSYSTEMEN**

EXKLUSIVE APP FÜR MOBILGERÄTE

Holen Sie sich sofort die nötigen Daten zur ADAS-Einstellung und wenn Hersteller ihre Diagnose aktualisieren.

- Die Daten stehen Ihnen direkt zur Verfügung.
- Einfache Schritt-für-Schritt-Anleitungen.

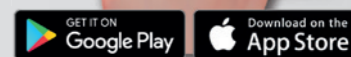

EZ-ADAS KALIBRIERKIT



BASIS-SET FRONTKAMERA-KALIBRIERTAFELN

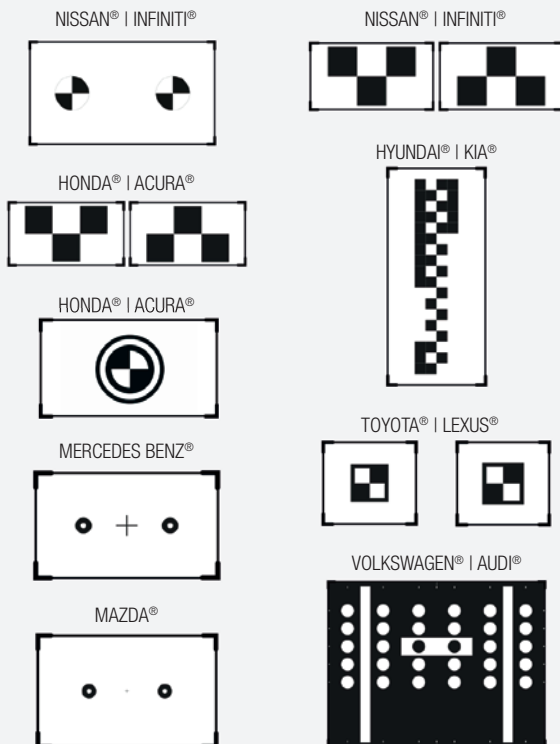

DELUXE-SET FRONTKAMERA-KALIBRIERTAFELN

Beinhaltet alle Reflektoren (Targets) des Basis-Sets

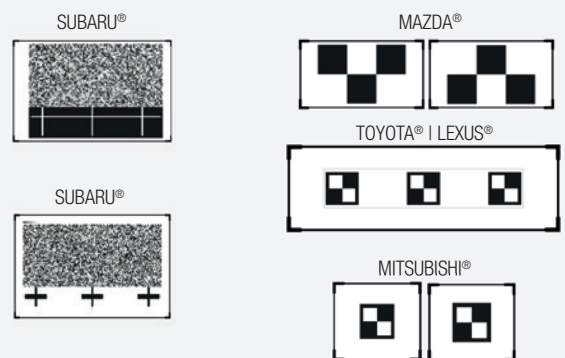

KALIBRIERTAFELN FÜR RÜCKWÄRTIGEKAMERA

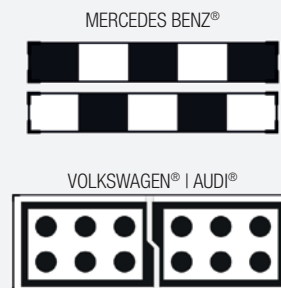

RADAR-REFLEKTOREN

ACURA® | HONDA® | LEXUS® |
MAZDA® | TOYOTA®



EMEA-IA
Snap-on Equipment s.r.l. - Via Prov. Carpi, 33 - 42015 Correggio (RE)
Phone: +39 0522 733-411 - Fax: +39 0522 733-479

Austria
Snap-on Equipment Austria GmbH - Hauptstrasse 24/Top 14 - A-2880 St. Corona/Wechsel (RE)
Phone: +43 1 865 97 84 - Fax: +43 1 865 97 84 29

France
Snap-on Equipment France - ZA du Vert Galant - 15, rue de la Guivernone BP 97175
Saint-Ouen-l'Aumône - 95056 Cergy-Pontoise CEDEX
Phone: +33 134 48 58-78 - Fax: +33 134 48 58-70

Die Maschinen sind teilweise mit Sonderausstattung gegen Mehrpreis abgebildet. Technische und optische Änderungen vorbehalten.

Germany
Snap-on Equipment GmbH - Konrad-Zuse-Straße 1 - 84579 Unterneukirchen
Phone: +49 8634 622-0 - Fax: +49 8634 5501

Italy
Snap-on Equipment s.r.l. - Via Prov. Carpi, 33 - 42015 Correggio (RE)
Phone: +39 0522 733-411 - Fax: +39 0522 733-410

United Kingdom
Snap-on Equipment Ltd. - Unit 17 Denney Road, King's Lynn - Norfolk PE30 4HG
Phone: +44 118 929-6811 - Fax: +44 118 966-4369

Cod.: 1911 902 - 12/2019

HOFMANN

www.hofmann-equipment.com