



GETRIEBEBEHEBER

VL3 / VL6 / VL10



Kapazität: 0,3 / 0,6 / 1,0 t
Max. Höhe: 1965 / 1965 / 2000 mm

Hydraulischer Getriebeheber

- Fußbediente Pumpe ermöglicht leichte Handhabung
- Stufenlose Regelung ermöglicht präzise Positionierung
- Handbetätigte Totmannsteuerung für optimale Sicherheit beim Absenken
- Galvanisierte Hubkrone und Beine
- Eingebautes Sicherheitsventil gegen Überlastung
- Große und kräftige Räder für optimale Stabilität und Mobilität
- Hartverchromte Kolbenstange und Pumpkolben sichern lange Lebensdauer
- Auch einsetzbar für verschiedene Aufgaben wie Feder- und Auspuffmontage und Tankeinbau



VLT12



Kapazität: 1,2 t
Max. Höhe: 1920 mm

Hydraulischer Getriebeheber mit Teleskopzylinder

- Besonders geeignet zum Anheben von großen LKW-Getrieben
- Optimal für Werkstattgruben aufgrund niedriger min. Höhe und des langen Kolbenhubes
- Fußbediente Pumpe mit eingebautem Schnellhub
- Stufenlose Regelung ermöglicht präzise Positionierung
- Handbetätigte Totmannsteuerung für optimale Sicherheit beim Absenken
- Galvanisierte Hubkrone und Beine
- Eingebautes Sicherheitsventil gegen Überlastung
- Große schwenkbare Räder (2 bremsbare) für optimale Stabilität und Mobilität



	VL3	VL6	VL10	VLT12
Kapazität	0,3 t	0,6 t	1,0 t	1,2 t
Min. Höhe	1130 mm	1130 mm	1170 mm	905 mm
Max. Höhe	1965 mm	1965 mm	2000 mm	1920 mm
Breite	530 mm	530 mm	550 mm	720 mm
Gewicht	33 kg	33 kg	40 kg	65 kg
Raddurchmesser	Ø 80 mm	Ø 80 mm	Ø 125 mm	Ø 125 mm

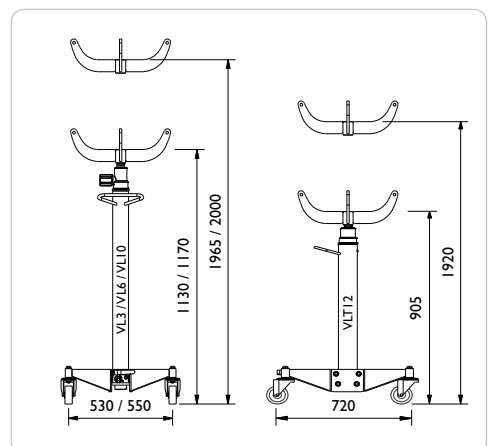



GETRIEBEHEBER

VLT6



Kapazität: 0,6 t
Max. Höhe: 1915 mm

Hydraulischer Getriebeheber mit Lufteilgang

Der 3 Stufen Teleskopzylinder sichert eine geringe min. Höhe

Die 5-beinige Konstruktion ermöglicht erstklassige Stabilität

Einfache Fußbedienung mit 3 Pedalen ermöglicht handfreie Bedienung

Der Lufteilgang sichert einen schnellen und effektiven Hub

Große und robuste schwenkbare Räder (2 bremsbare) geben optimale Mobilität

Eingebautes Sicherheitsventil vermeidet Überlastung



VLT6

Kapazität	0,6 t
Kolbenhub	1195 mm
Min. Höhe	720 mm
Max. Höhe	1915 mm
Stufenhöhe 1/2/3	1120 mm / 1520 mm / 1915 mm
Lufteilgangskapazität Stufe 1/2/3 (10 bar)	255 kg / 140 kg / 60 kg
Breite	950 mm
Raddurchmesser	Ø 125
Luftanschluss	8-10 bar
Gewicht	53 kg

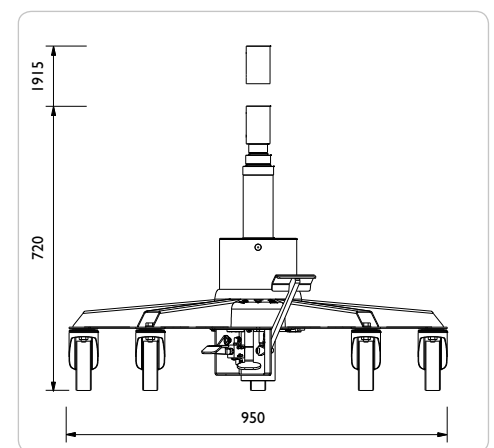



ZUBEHÖR - GETRIEBEBEHEBER

ASI



Kapazität: 0,5 t
Abmessung: 352x307x118 mm

Getriebeplatte für PKWs

Kippbar zu allen Seiten +/- 10° für präzise Demontage und Montage von Getrieben

Die extrem flache Konstruktion bietet viele Anwendungsmöglichkeiten

Serienmässig 2 Spannbänder und 2 magnetische Gummiauflagen

Gewicht: 18 kg

Passend für:
Alle Modelle



AS3



Kapazität: 1,0 t
Abmessung: 542x385x110 mm

Getriebeplatte für PKWs und LKWs

Kippbar zu allen Seiten +/- 10° für präzise Demontage und Montage von Getrieben

Die extrem flache Konstruktion bietet viele Anwendungsmöglichkeiten

Serienmässig 2 Spannbänder und 4 magnetische Gummiauflagen

Gewicht: 24 kg

Passend für:
VLI0 / VLT6 / VLT12



UB15



Kapazität: 15 l

Universalhalterung mit Auffangwanne

Kann auf die meisten Kolben montiert werden (Ø 25-60 mm)

Ablage für Werkzeuge, Schrauben und Kleinteile

Spezielles Design erlaubt handfreies Entleeren von Öl-Filtern

Scharnier Kippmechanismus für einfaches Entleeren

Öl-, säure- und kühlflüssigkeitsresistent



S / GSI



Sattel

Einsetzbar bei Montage von Federn, Tanks, Auspuff usw.

Passend für:
VL3 / VL6 /
VLI0 / VLT12

Gummiauflage

Für den S-Sattel zum Schutz des Unterbodens

Passend für:
S

